

Lajes							
Nome	Tipo	Altura (cm)	Elevação (cm)	Nível (cm)	Sobrecarga (kgf/m²)		
					Peso próprio (kgf/m²)	Adicional	Acidental Localizada
L1	Treliçada 1D	12	0	300	147	100	-
L2	Treliçada 1D	12	0	300	147	100	-
L3	Treliçada 1D	12	0	300	147	100	-
L4	Treliçada 1D	12	0	300	147	100	-
L5	Treliçada 1D	12	0	300	147	100	-

Blocos de enchimento				
Detalhe	Tipo	Nome	Dimensões (cm)	Quantidade
1	EPS Unidirecional	B8/30/125	8 30 125	152

Vigas			Pilares		
Nome	Seção (cm)	Elevação (cm)	Nome	Seção (cm)	Elevação (cm)
V1	15x30	0	P1	15 x 30	0
V2	15x30	0	P2	15 x 30	0
V3	15x30	0	P3	15 x 30	0
V4	15x30	0	P4	15 x 30	0
V5	15x30	0	P5	15 x 30	0
V6	15x30	0	P6	15 x 30	0
V7	15x30	0	P7	15 x 30	0
V8	15x30	0	P8	15 x 30	0
			P9	15 x 30	0
			P10	15 x 30	0
			P11	15 x 30	0
			P12	15 x 30	0

Características dos materiais	
fc _k (kgf/cm²)	Ecs (kgf/cm²)
250	241500

Dimensão máxima do agregado = 19 mm

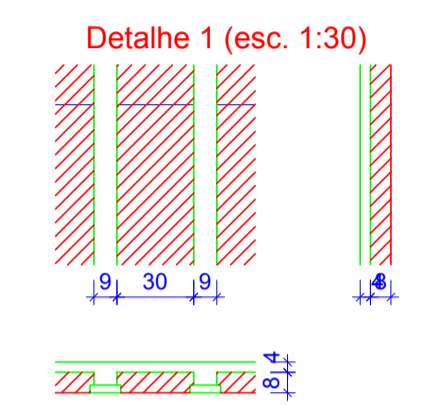
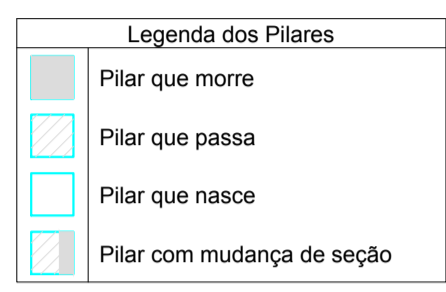

Relação do aço

AÇO	N	DIAM (mm)	QUANT	C.UNIT (cm)	C.TOTAL (cm)
CA60	1	5.0	330	78	25740
CA50	2	8.0	4	102	408
	3	8.0	4	1022	4088
	4	8.0	2	375	750
	5	8.0	2	339	678
	6	8.0	2	385	770
	7	8.0	5	656	3280
	8	10.0	1	250	250
	9	10.0	2	358	716
	10	10.0	1	165	165
	11	10.0	2	666	1332
	12	10.0	1	190	190
	13	10.0	2	701	1402
	14	10.0	4	675	2700
	15	10.0	1	205	205
	16	12.5	1	208	208
	17	12.5	2	680	1360
	18	12.5	1	210	210
	19	12.5	2	701	1402

Resumo do aço

AÇO	DIAM (mm)	C.TOTAL (m)	PESO + 10% (kg)
CA50	8.0	136.2	59.1
	12.5	69.6	47.2
	12.5	31.8	33.7
CA60	5.0	257.4	43.6
PESO TOTAL (kg)			
CA50		140	
CA60		43.6	

Volume de concreto (C-25) = 2.41 m³
Área de forma = 40.2 m²

Forma do pavimento TÉRREO (Nível 300)

escala 1:50

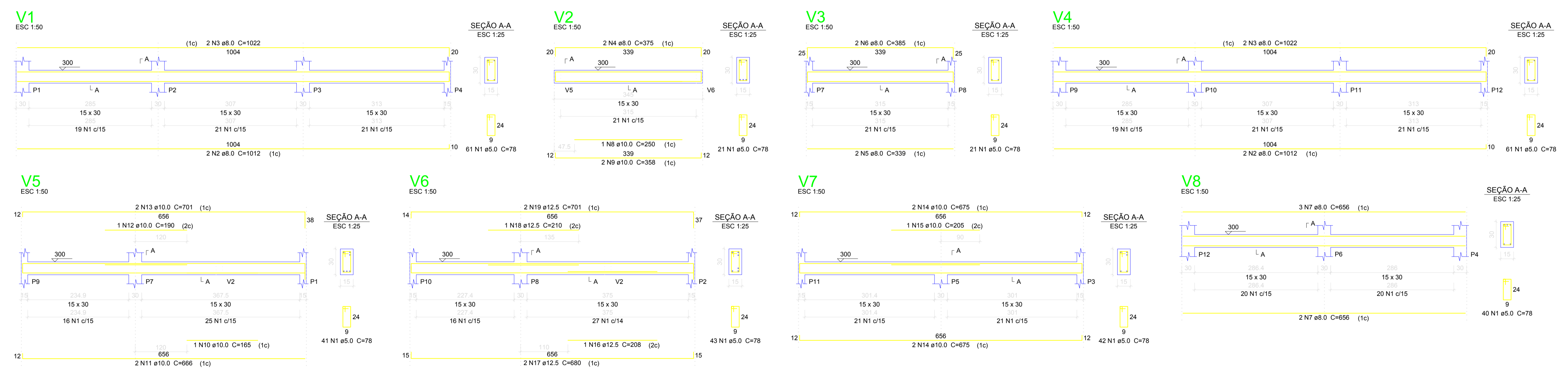

ACADEMIA DA SAÚDE PROJETO ESTRUTURAL

PROPRIETÁRIO: PREFEITURA MUNICIPAL DE CORUMBAIBA
PROJETO / LOCAL: (Rua 04) Rua Dona Maria Lina Naves, QD 09, Setor Sul I - Corumbáiba - GO

PROPRIETÁRIO: PREFEITURA MUNICIPAL DE CORUMBAIBA
CNPJ: 01.302.603/0001-00
PROJETISTA: RHAOLNY TEIXEIRA SANTOS
CREA: 101520716/20-GO

DETALHAMENTO DAS FORMAS, AÇO DAS VIGAS E LAJES DO NÍVEL 3,00m

Desenho: Luiz Pimenta Revisão: 00 FOLHA
Data: Abril / 2023 Escala: Indicada **03/04**

PREFEITURA MUNICIPAL DE CORUMBAIBA - GO
 Rua Siamon Bolívar nº 58 - Centro.
 CEP: 75.675-000
 Fone/Fax: (64) 3447-1750